

AUTOMAZIONI PER CANCELLI A BATTENTE
АВТОМАТИКА ДЛЯ РАСПАШНЫХ ВОРОТ

 **ROGER**®
TECHNOLOGY
automazioni evolute

GUIDA PER L'UTENTE
РУКОВОДСТВО ПО ЭКСПЛУАТАЦИИ

Doc. G.U. R23 Rev.0

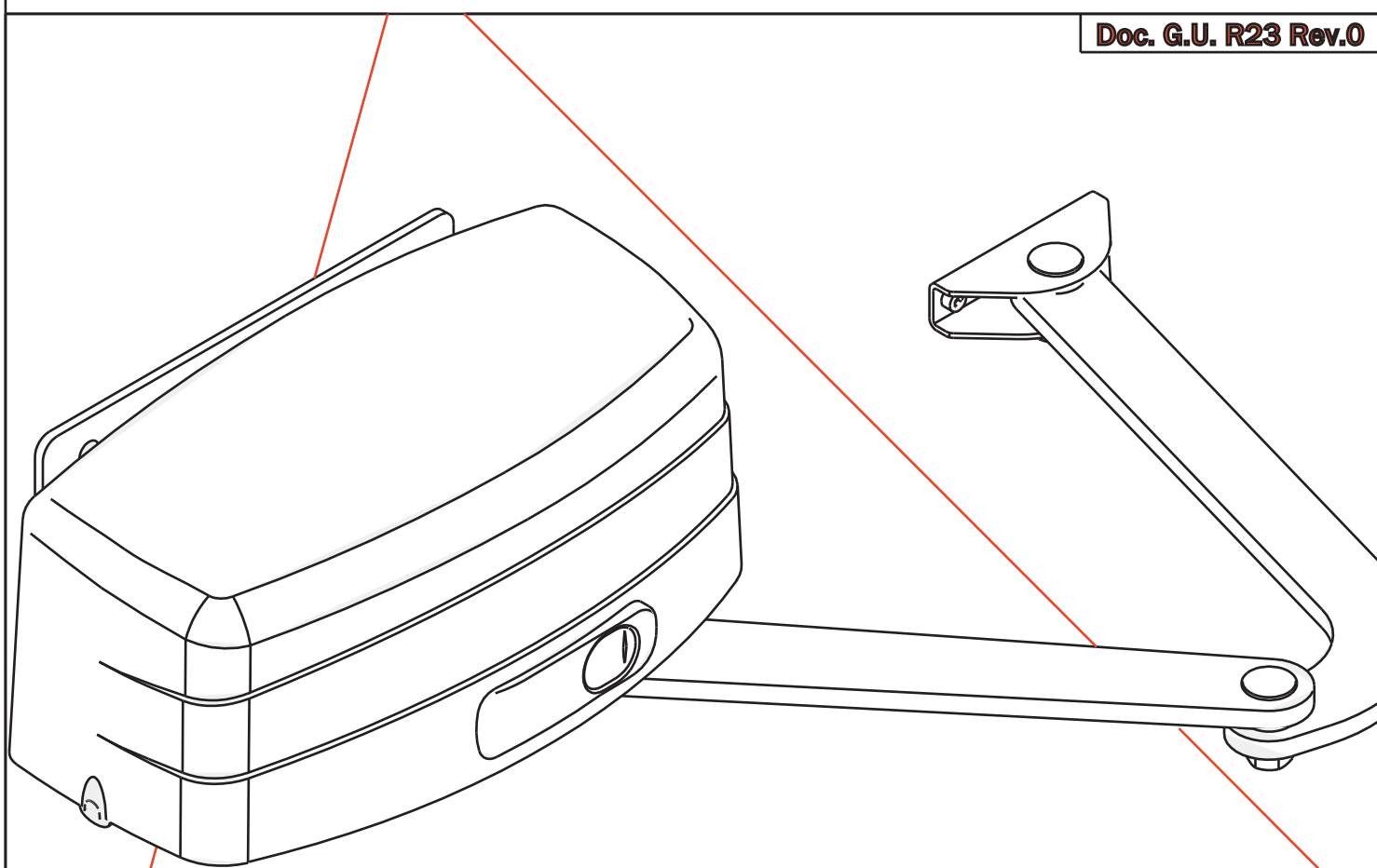

serie
серия

R23

CE

Содержание

Раздел	Страница
1. ВВЕДЕНИЕ.....	3
2. СТАНДАРТНАЯ КОМПЛЕКТАЦИЯ.....	3
3. ТЕХНИЧЕСКИЕ ХАРАКТЕРИСТИКИ.....	4
4. ПРЕДЕЛЫ ИСПОЛЬЗОВАНИЯ.....	4
5. УСТАНОВОЧНЫЕ РАЗМЕРЫ.....	4
6. ВЫБОР ШАРНИРНОГО РЫЧАГА.....	4
7. ПРАВАЯ И ЛЕВАЯ УСТАНОВКА.....	5
8. СБОРКА ШАРНИРНОГО РЫЧАГА.....	5
9. РУЧНОЙ РАСЦЕПИТЕЛЬ.....	5
10. ПОДКЛЮЧЕНИЕ ДВИГАТЕЛЯ.....	6

1. ВВЕДЕНИЕ



Электромеханический привод рычажного типа R23 разработан для автоматизации распашных ворот со створками шириной до 4 метров и весом до 800 кг. Соответствие требованиям европейских стандартов (89/336ЕЕС, 73/23ЕЕС и их дополнений) является гарантией высокого качества и безопасности.

В стандартной комплектации привод оснащен выключателями конечных положений, позволяющими с высокой точностью регулировать угол открывания ворот. При этом отпадает необходимость установки упоров для створок.

Самоблокирующийся редуктор надежно запирает ворота без установки дополнительных замков. На случай отсутствия напряжения в электросети для открывания ворот вручную, предусмотрена практичная рукоятка разблокировки, отпирающаяся персональным ключом. Дополнительно привод может комплектоваться системой дистанционной разблокировки с тросом.

Устойчивые к воздействию коррозии оцинкованные рычаги скреплены между собой и со створками мощными болтами и высокоточными втулками. Это придаёт движению ворот дополнительную плавность, исключает скрипы, уменьшает трение и износ механизмов. Благодаря изогнутой форме одного из сегментов, отсутствуют зоны перехлёста рычагов, что обеспечивает защиту от защемлений. Длинный шарнирный рычаг R23 550 позволяет монтировать привод изнутри охраняемой территории, даже когда створка распаивается наружу. Такая установка не загромождает проём и не нарушает архитектурную эстетику ворот.

Монтажная пластина из стали толщиной 5 мм обеспечивает жесткое крепление редуктора на поверхностях любого типа. Универсальная конструкция позволяет использовать одну модель привода для открывания правой и левой створок.

Корпус редуктора выполнен по технологии точного литья под давлением. Все зубчатые колёса и червячный винт изготовлены из металла, первичная передача - из закалённой стали и бронзы. Валы установлены на шарикоподшипниковые опоры. Такие решения придают автоматике низкий уровень шума и вибраций и высокую долговечность работы.

2. СТАНДАРТНАЯ КОМПЛЕКТАЦИЯ

По окончании установки отдельных частей все в совокупности должно выглядеть примерно, как показано на рисунке.

Эта схема показывает только возможное расположение элементов. Только основательный анализ опасности, которую могут создать автоматические ворота и правильная оценка требований пользователя могут определить, какие следует установить элементы и в каком количестве.

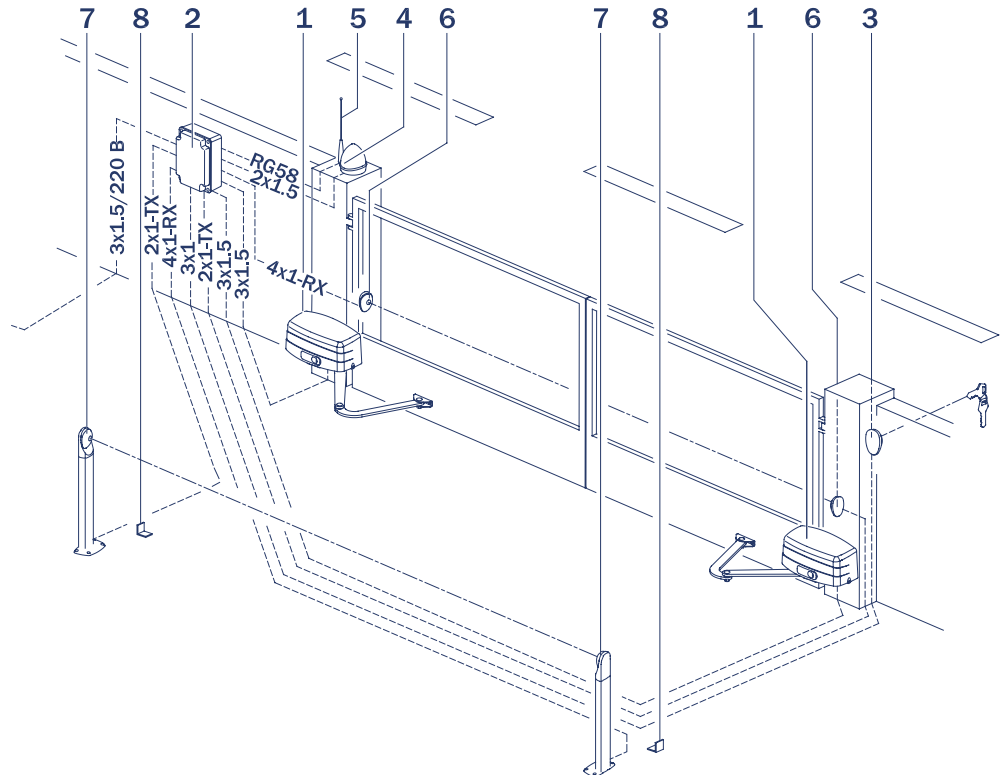

1. Привод.
2. Блок управления.
3. Ключ - кнопка.
4. Сигнальная лампа.
5. Антенна радиуправления.
6. Фотоэлементы 1 (на открывание).
7. Фотоэлементы 2 (на закрывание).
8. Механические упоры.

Артикул	Описание
R23 40S 330	Привод со встроенными концевыми выключателями открывания и закрывания, в комплекте с шарнирным рычагом стандартного размера
R23 40S	Привод со встроенными концевыми выключателями открывания и закрывания, без рычага
R23 330	Шарнирный рычаг стандартного размера
R23 550	Длинный шарнирный рычаг

3. ТЕХНИЧЕСКИЕ ХАРАКТЕРИСТИКИ

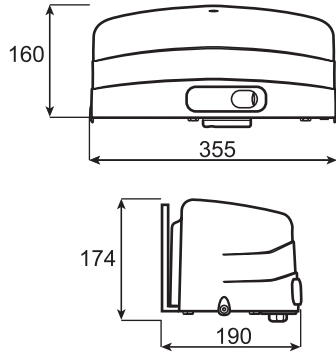

Серия		R23
Модель		371
Класс защиты	(IP)	54
Электропитание мотора	(В/Гц)	~220/50
Номинальная мощность	(Вт)	200
Ток	(А)	1,1
Интенсивность использования	(%)	50
Термопредохранитель мотора	(°С)	140
Крутящий момент	(Нм)	400
Время открывания на угол 90°	(с)	14
Масса привода	(кг)	15,5
Диапазон рабочих температур	(°С)	от - 25 до +70

4. ПРЕДЕЛЫ ИСПОЛЬЗОВАНИЯ

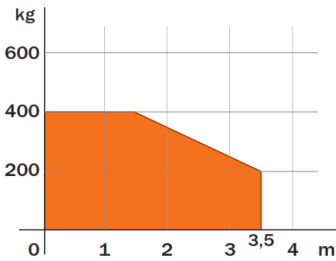

На графике показаны пределы использования привода по массе и ширине створки ворот. При ширине створки более 2,5 м рекомендуется использовать электрзамок.

5. УСТАНОВОЧНЫЕ РАЗМЕРЫ

B		D = 300 - 450 мм для рычага LT302 D = 600 - 800 мм для рычага LT303					
		90 мм	110 мм	150 мм	200 мм	250 мм	300 мм
A	110 мм	120°	120°	105°	100°	100°	95°
	130 мм	120°	120°	115°	110°	105°	100°
	150 мм	120°	120°	110°	110°	105°	100°

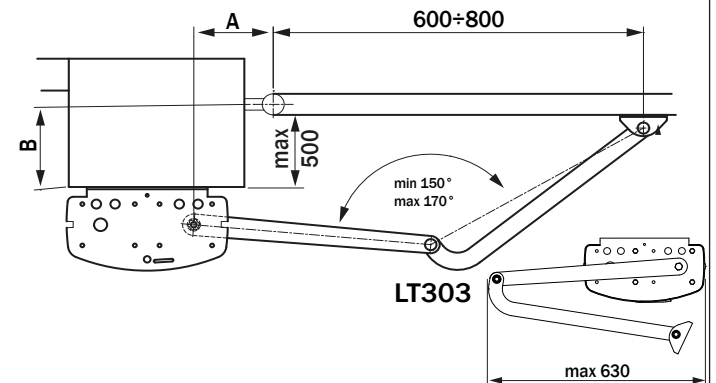
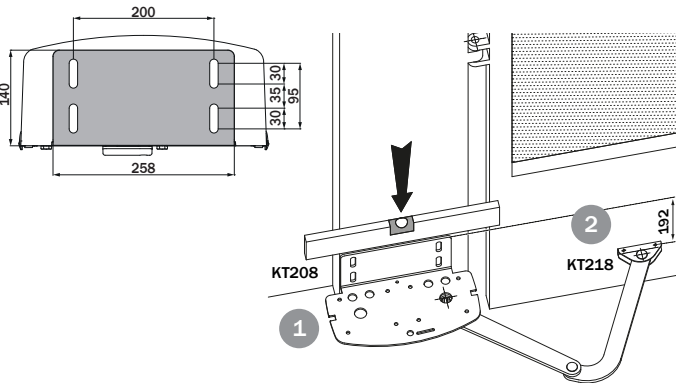
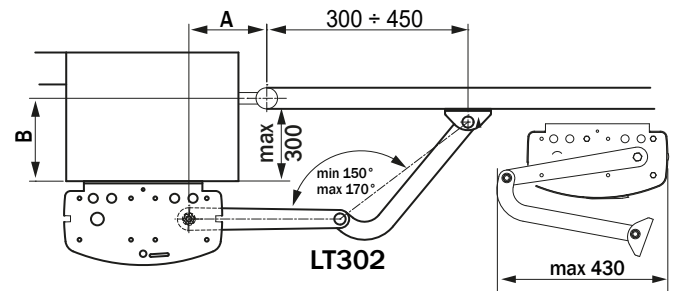

6. ВЫБОР ШАРНИРНОГО РЫЧАГА

Модель	A максимальное, мм	B максимальное, мм	D максимальное, мм
R23 330	150	300	450
R23 550	400	450	750

7. ПРАВАЯ И ЛЕВАЯ УСТАНОВКА

Привод может быть использован для правой и левой установки. Под правой установкой понимается установка на правой створке при взгляде со стороны огораживаемой территории.

1. Закрепите редукторный электродвигатель с помощью винтов на основании.
2. В зависимости от того, левый или правый привод Вы собираетесь устанавливать, соберите соответствующий рычаг.

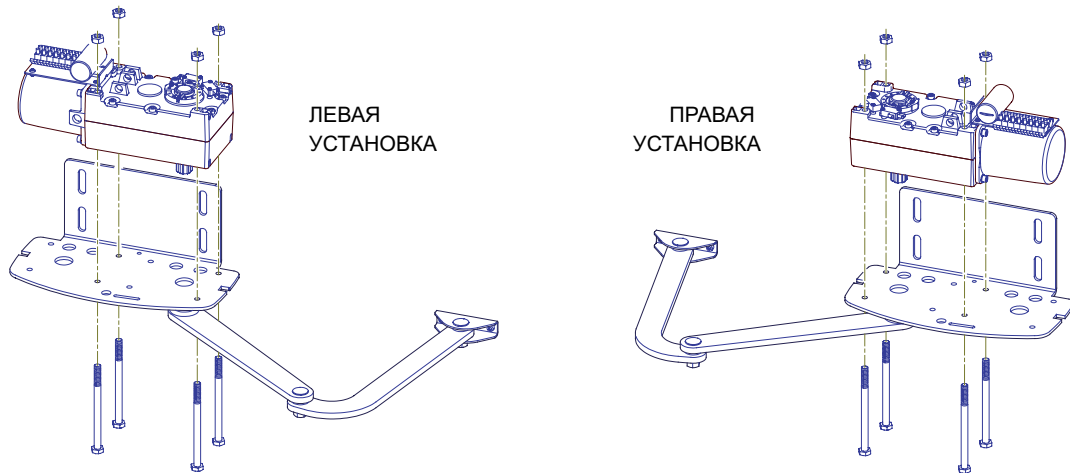

8. СБОРКА ШАРНИРНОГО РЫЧАГА

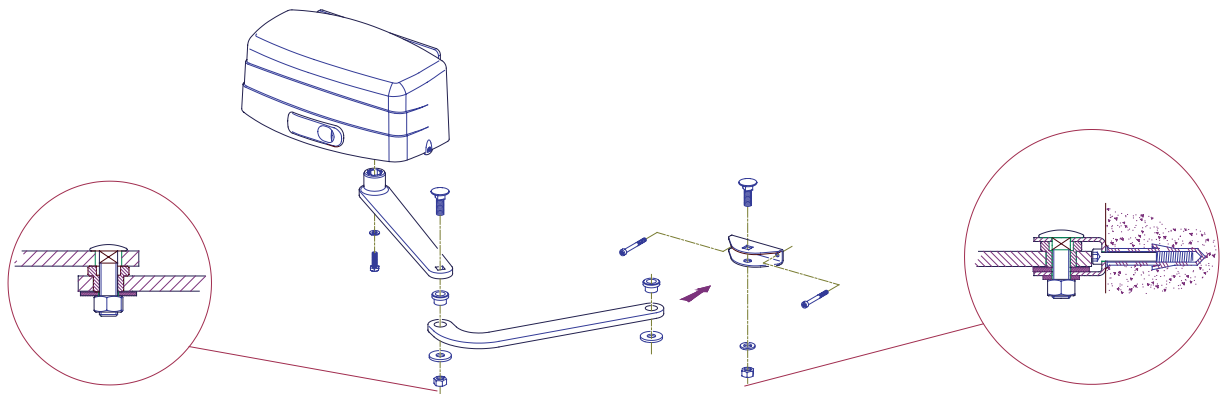

9. РУЧНОЙ РАСЦЕПИТЕЛЬ

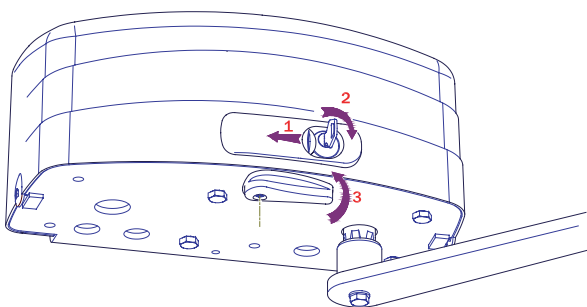

- В случае отключения питающего напряжения или неисправности автоматики воротами можно управлять вручную. Переведите ворота на ручное управление используя аварийный ручной расцепитель:
1. Отодвиньте вставку, под которой находится личинка замка.
 2. Вставьте находящийся в комплекте индивидуальный ключ и поверните его до упора, в направлении, показанном на рисунке.
 3. Откройте крышку. Вручную управляйте воротами.

ВНИМАНИЕ:

Используйте расцепитель только во время монтажа, при отказе автоматики или отсутствии электроэнергии. Перед восстановлением нормальной работы привода, во избежание случайного запуска ворот, отключите питание.

10. ПОДКЛЮЧЕНИЕ ДВИГАТЕЛЯ

Концевые выключатели включены в цепь подачи питания на двигатель электромеханического привода. Концевой выключатель представляет собой трёхконтактный микропереключатель с общим (COM), нормально-замкнутым (N.C.) и нормально-разомкнутым (N.O.) контактами. Нормально-разомкнутый контакт обычно не используется. Электрическая цепь между общим и нормально-замкнутым контактами размыкается при нажатии на подпружиненную кнопку микропереключателя и обесточивает двигатель.

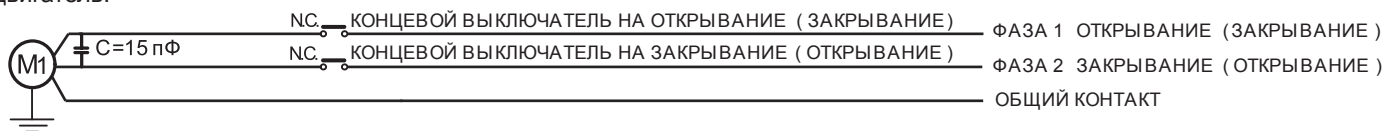

В состав привода входят два концевых выключателя (OP, CL) и кулачок с отбойниками (ОТБОЙНИК 1, ОТБОЙНИК 2). При подключении необходимо установить кулачок привода таким образом, чтобы в конечных положениях движения ворот отбойники нажимали на кнопки концевых выключателей. Для этого необходимо выполнить следующее:

1. Отключите питающее напряжение.
2. Разблокируйте привод.
3. Полностью откройте ворота.
4. Установите ОТБОЙНИК 1 (на открывание) в положение, когда кнопка концевой выключателя OP нажата. При нажатии кнопки происходит характерный щелчок. При настройке можно вращать кулачок, для тонкой настройки изменять точку крепления отбойника на кулачке. При достижении необходимого положения зафиксируйте отбойник винтом.
5. Полностью закройте ворота.
6. Установите и зафиксируйте винтом ОТБОЙНИК 2 (на закрывание) в положении, когда кнопка концевой выключателя CL нажата. После завершения регулировки концевых выключателей осуществите электрическое подключение двигателя к блоку управления приводами согласно инструкции.

ЛЕВАЯ УСТАНОВКА ПРИВОДА

ПРАВАЯ УСТАНОВКА ПРИВОДА

